

VERITAS® Emily



HU

Rövid útmutató

S. 2 - 14

HU

Az alábbi rövid útmutató fontos biztonsági előírásokat tartalmaz és alapvető műveleteket ismertet. További részletekért szíveskedjen letölteni internetes kézikönyvünket a www.veritas-sewing.com/en/emily/ címről!

Tisztelt Vásárlónk!

Gratulálunk varrógépe megvásárlásához! Gondos munkával gyártott, minőségi terméket vásárolt. Ha gondosan kezeli, sok éven át kiszolgálja majd.

Az első használat előtt olvassa el figyelmesen ezt a kézikönyvet, különös figyelmet fordítva a biztonsági előírásokra! A kézikönyv beható ismerete nélkül a készülék használata tilos!

Sok örömet és sikert kívánunk a varráshoz! Gépekkel, szervizeléssel és ügyfélszolgálattal kapcsolatos kérdések



www.service.veritas-sewing.com

Tartalom

Ártalmatlanítás	2
Fontos biztonsági előírások	3 - 4
A varrógép főbb részei	4
Tartozékok	5
A varrógép csatlakoztatása	5
Az orsó csévélése	6
Az orsó behelyezése	7
A felső szál befűzése	7-8
A tűbefűző használata	8
A tű cseréje	9
A varrótalp cseréje	9
Emelje fel vagy engedje le a kelmeadagolót!	9
Öltéstáblázat	10
Kezelőgombok	11 - 12

Ártalmatlanítás



Az elektronikus készülékeket külön hulladékgyűjtőbe kell tenni, tilos a háztartási szemétbe dobni.

Az elektronikus hulladékok gyűjtése felől érdeklődjön a helyi önkormányzatnál.

Ha az elektronikus hulladékokat szeméttelen helyezik el, veszélyes anyagok szivároghatnak a talajvízbe, kerülhetnek be a táplálékláncba, és károsíthatják az egészséget és a közérzetet.

Ha régi készülékét újra szeretné cserélni, a vonatkozó jogszabályok szerint a kereskedő köteles legalább díjmentesen visszavenni a régi készüléket.

Fontos biztonsági előírások

Elektromos készülékek használata során mindenkor be kell tartani az alapvető biztonsági előírásokat, beleértve a következőket:

A gép használata előtt olvassa el a teljes használati utasítást!

VESZÉLY - Az áramütés kockázatának mérséklése érdekében:

1. A varrógépet bekapcsolt állapotban ne hagyja őrizetlenül!
2. Használat után illetve tisztítás előtt minden esetben húzza ki a tápkábelt a konnektorból!

FIGYELEM-Égési sérülés, tűz, áramütés és sérülés kockázatának mérséklése érdekében:

1. A gép használata előtt alaposan olvassa el a használati utasítást.
2. Tartsa a használati utasítást a géphez közel, könnyen elérhető helyen, és a gép tulajdonosváltása esetén a géppel együtt adja át új tulajdonosának.
3. A gépet csak száraz helyiségben használja.
4. Soha ne hagyja a varrógépet felügyelet nélkül gyermekek vagy idős emberek számára hozzáférhető helyen, mert ők esetleg nem képesek felmérni a kockázatot.
5. A készüléket 8 évesnél idősebb gyermekek és csökkent fizikai, érzékszervi, vagy szellemi képességű, vagy tapasztalattal és tudással nem rendelkező személyek kizárólag megfelelő felügyelet mellett, vagy a készülék biztonságos használatára vonatkozó utasítások megismerése és a kockázatok megértése után használhatják.
6. Gyermekek nem játszhatnak a készülékkel.
7. A gép karbantartását és tisztítását gyermekek felügyelet nélkül nem végezhetik.
8. A munkára való felkészülés (tűcsere, cérna befűzése, talp cseréje stb.) előtt mindig kapcsolja ki a gépet.
9. Ha őrizetlenül hagyja a gépet, mindig húzza ki a konnektorból, hogy elkerülje a gép véletlen bekapcsolásával előidézhető sérüléseket!
10. A lámpa cseréje vagy karbantartás (olajozás, tisztítás stb.) előtt mindig húzza ki a készülék tápkábelét a konnektorból!
11. Ne használja a készüléket nedves vagy párás környezetben.
12. A gép tápkábelét mindig a dugvillánál, soha ne a vezetéknél fogva húzza ki a konnektorból.
13. Ha a LED lámpa megsérül vagy elromlik, az áramütés elkerülése érdekében a gyártóval, a gyártó ügyfélszolgálatával vagy megfelelően képzett szakemberrel kell kicseréltetni.
14. Soha ne helyezzen semmit a pedálra!
15. Soha ne használja a gépet eltömődött szellőzőnyílásokkal; a gép szellőzőnyílásait és a pedált tartsa tisztán, fonáldaraboktól, portól és hulladékanyagoktól mentesen!
16. A gép a kockázatok elkerülése érdekében csak a hozzá tartozó szabályozópedállal együtt használható. Ha a pedál megsérül vagy elromlik, a gyártóval, a gyártó ügyfélszolgálatával vagy megfelelően képzett szakemberrel kell kicseréltetni.
17. Normál működés közben a készülék hangnyomása nem éri el a 75 dB(A) értéket.
18. Az elektronikus készülékeket külön hulladékgyűjtőbe kell tenni, tilos a háztartási szemétbe dobni.
19. Az elektronikus hulladékok gyűjtése felől érdeklődjön a helyi önkormányzatnál.

20. Ha az elektronikus hulladékokat szeméttelenen helyezik el, veszélyes anyagok szivároghatnak a talajvízbe, kerülhetnek be a táplálékláncba, és károsíthatják az egészséget és a közérzetet.
21. Ha régi készülékét újra szeretné cserélni, a vonatkozó jogszabályok szerint a kereskedő köteles legalább díjmentesen visszavenni a régi készüléket.
22. A készüléket csökkent fizikai, érzékszervi vagy szellemi képességű, vagy tapasztalattal és ismerettel nem rendelkező személyek (gyermeket is ideértve) nem használhatják. (Európán kívüli országok esetén)
23. Felügyeletre szoruló gyermekek nem játszhatnak a készülékkel. (Európán kívüli országok esetén)

ŐRIZZE MEG EZT A HASZNÁLATI ÚTMUTATÓT

Ez a varrógép csak háztartási felhasználásra alkalmas.

A varrógépet csak 5 °C és 40 °C közötti hőmérsékleten használja!

Rendkívül hideg környezetben előfordulhat, hogy a gép nem működik megfelelően.

A varrógép főbb részei

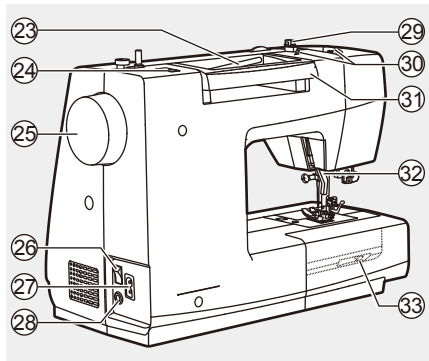
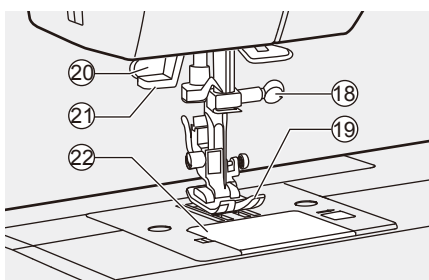
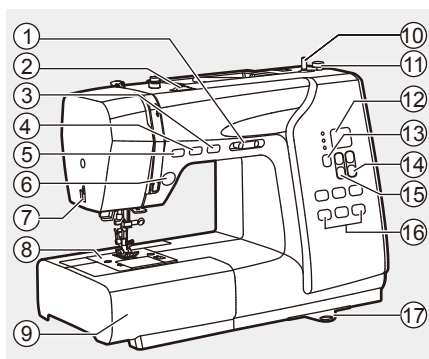

1. Sebességkorlátozás beállítókar
2. Feszítőtárcsa
3. Tú fel / le pozíciókapcsoló gomb
4. Automatikus zárolás gomb
5. Varrásirányváltó gomb
6. Start / Stop gomb
7. Cérnavágó
8. Túlapp
9. Varróasztal és tartozékdoboz
10. Orsózótüske
11. Spulnizóvezető
12. Számkijelző
13. Üzem módválasztó gomb
14. Öltésszélesség állító gombok
15. Öltéshosszállító gomb
16. Közvetlen mintaválasztó gombok
17. Öltésmintalemez
18. Tübilincs csavarja
19. Varrótalp
20. Gomblyukazókar
21. Tübefűző
22. Orsóburkolat
23. Vízszintes spulnitüske
24. Illesztőfurat a második cértartó tuskéhez
25. Kézikerék
26. Főkapcsoló
27. Tápkábelaljzat
28. Szabályozópedál csatlakozója
29. Orsósálvezető
30. Felső szálvezető
31. Fogantyú
32. Varrótalp emelőkar
33. Csepegtetőkar

Tartozékok

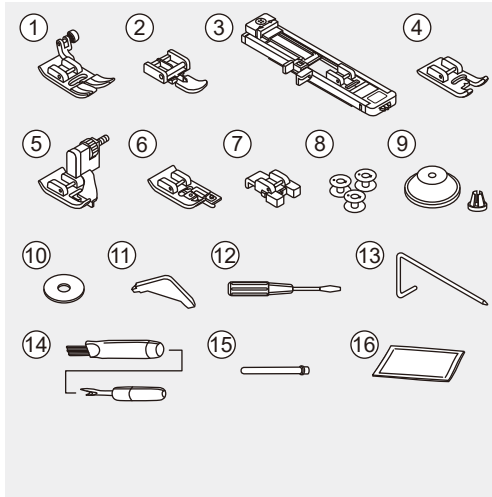

Szíriatartozékok

1. Általános varrótalp
2. Cipzárvarró talp
3. Gomblyukvarró talp
4. Selyemvarró talp
5. Rejtett öltés talp
6. Szegőtalp
7. Gombfelvarró talp
8. Orsó (3x)
9. Cérnatartó
10. Cérnatartó tűske alátétfilc
11. L-csavarhúzó
12. Csavarhúzó (S)
13. Varrásszélesség / steppelésvezető
14. Varratbontó / kefe
15. Második cérnatartó tűske
16. Tűkészlet

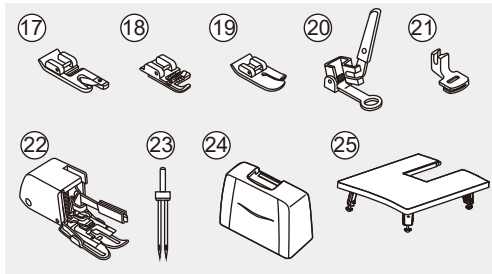

Opcionális tartozékok

17. Szegőtalp
18. Zsinórozótalp
19. Steppelő talp
20. Stoppoló/hímzőtalp
21. Ráncolótalp
22. Anyagtovábbító talp
23. Ikertű
24. Kemény tok
25. Bővítőasztal

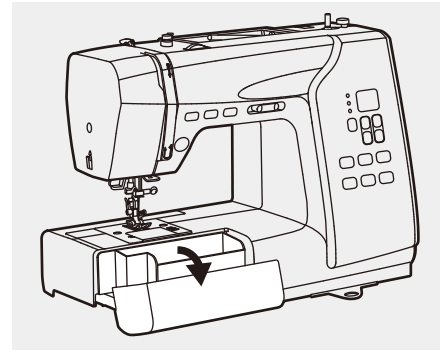

Az eltolható varróasztal belseje kellékes dobozként is használható.

Kérjük, látogasson el weboldalunkra: www.veritas-sewing.com/en/emily/. Itt a használati utasításban megtalálja az egyes varrótalpak használatának részletes leírását.

Fontos:

- A tartozékok a tartozékdobozban tárolandók.
- Az opcionális tartozékokat nem mellékeljük a varrógéphez; ezek speciális tartozékokként a szakboltokban kaphatók.

A varrógép csatlakoztatása

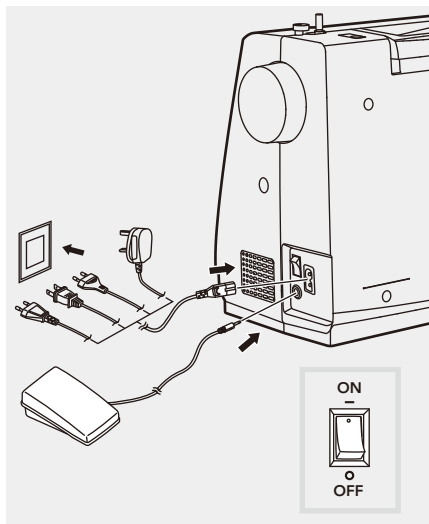

Figyelem:

Amikor a varrógépet nem használja, illetve alkatrészek behelyezése vagy eltávolítása előtt mindig ellenőrizze, hogy a készülék le van-e csatlakoztatva az áramforrásról, és a főkapcsoló le van-e kapcsolva („O”)!

A hálózati áramra való csatlakoztatás előtt ellenőrizze, hogy a típus táblán feltüntetett feszültség és frekvencia megfelel-e a hálózatnak. Stabil asztalra helyezze a varrógépet!

1. Csatlakoztassa a varrógépet az ábra szerint az áramforráshoz!
2. Kapcsolja be a főkapcsolót!
3. Amikor a kapcsoló be van kapcsolva, a varrólámpa kigyullad.

Szabályozópedál

A varrógép kikapcsolt állapotában csatlakoztassa a pedál konnektorát a varrógép csatlakozójába!

Kapcsolja be a varrógépet, majd lassan nyomja le a pedált a varrás elindításához! A varrógép leállításához engedje fel a pedált!

Megjegyzés:

Ha kétségei támadnak a varrógép áramforráshoz való csatlakoztatása során, forduljon villanyszerelő szakemberhez!

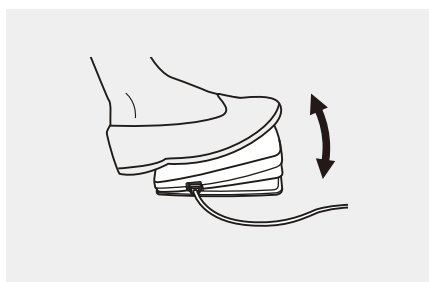

Az orsó csévélése

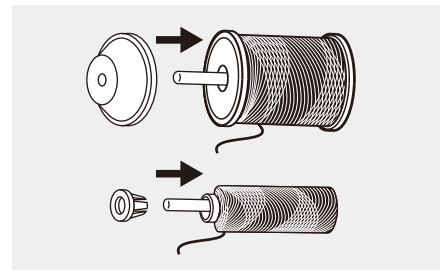
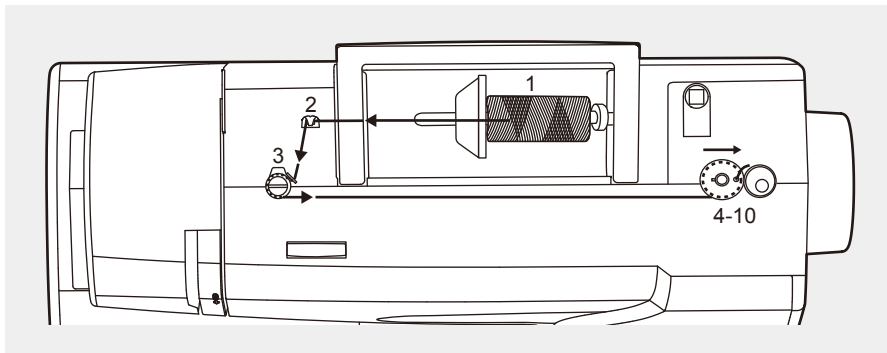

Helyezze a szálát és a spulnitartót a spulnitartó tuskére! Kisebb cérnaspulni esetén a spulnitartót a kisebbik oldalával helyezze a spulni felé, vagy használja a kis spulnitartót!

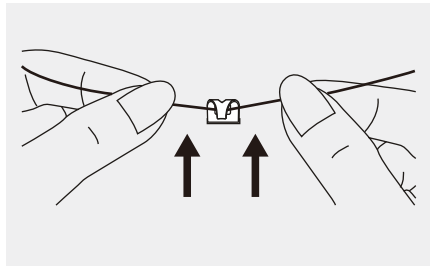

Húzza el a szálát az orsótól a felső szálvezetőn keresztül!

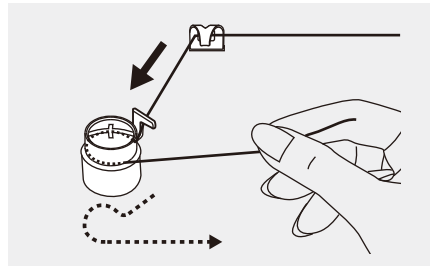

Csévélje a szálát az óramutató járásával ellentétes irányban az orsófesztő tárcsák köré!

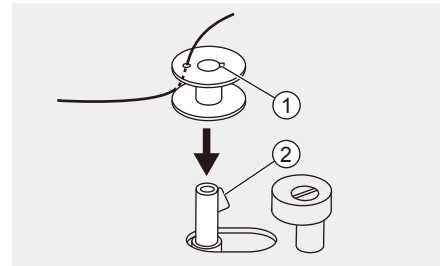

Fűzze át a szál végét az ábrán látható belső lyukak egyikén, és helyezze az üres orsót a spulnira!

- ① Horony
- ② Az orsóórúd rugója

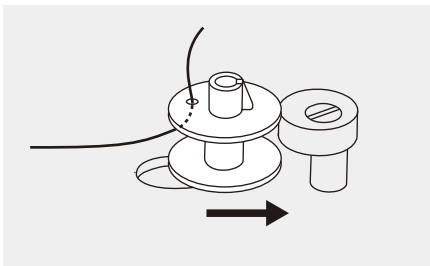

Tolja jobbra az orsót!

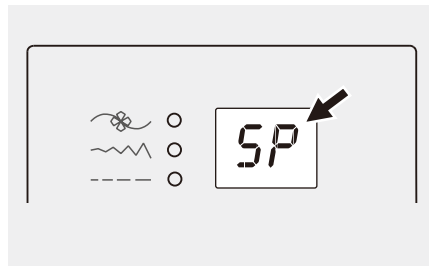

1. Ha az orsócsévéelő rudat jobbra toljuk, a számkijelzőn felvillan és kiálszik, miközben az "SP" felirat jelenik meg.

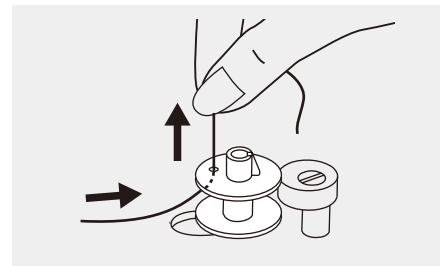

Egyik kezével tartsa stabilan a szál végét!

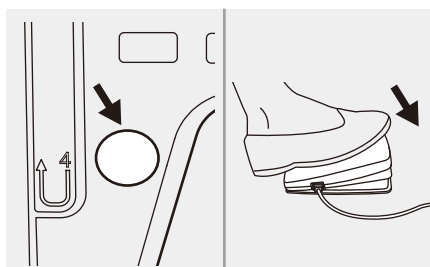

Nyomja meg a pedált vagy a Start / Stop gombot, ezzel megkezdí az orsó csévélését!

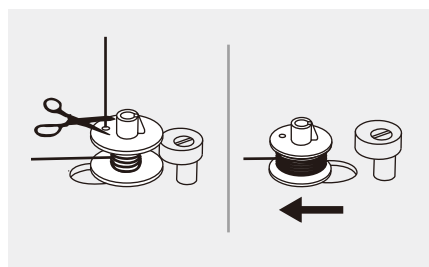

Miután az orsó néhány fordulat erejéig már felcsévélődött, állítsa le a gépet, és vágja le a szálát közel az orsó furatához!

Folytassa az orsó felcsévélését, amíg meg nem telik! Amikor a spulni megtelik, lassan forog. Engedje fel a pedált, vagy állítsa le a gépet! Nyomja az orsóztűskét balra!

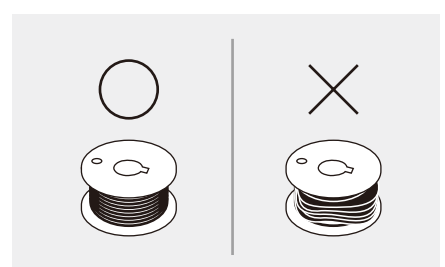

Megjegyzés:

Megfelelően felcsévélt orsót használjon, különben a tű eltörhet, vagy a szál feszítés nem lesz megfelelő!

Vágja el a szálát, majd vegye ki az orsót!

Megjegyzés:

Amikor az orsófesztő tűske „orsófesztés” helyzetben van, jobb oldalon, olyankor a varrógép nem varr, s a kézikerek nem forog. A varrás megkezdéséhez tolja el az orsófesztő tűskét balra (varróhelyzetbe)!

Az orsó behelyezése

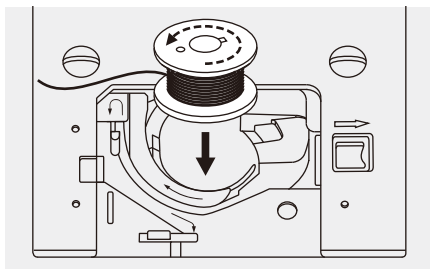

⚠ Figyelem:

Az orsó behelyezése vagy eltávolítása előtt kapcsolja ki a főkapcsolót („O”).

Az orsó behelyezésekor vagy kivételekor a tűt teljesen fel kell emelni.

Nyissa fel a túlapfedelelet!

Helyezze az orsót az orsótokba, úgy, hogy a szál az óramutató járásával ellentétes (a nyíljal jelölt) irányba fusson!

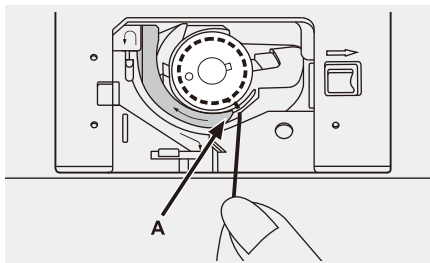

Húzza át a cérnát a résen (A)!

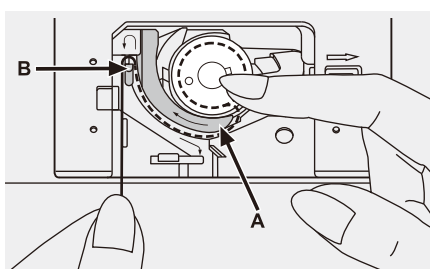

Egy ujjal finoman tartsa az orsót a tetején!

Húzza a szálát a nyíljelöléseknél a túlap szálvezetőjébe, tehát (A)-ról (B)-be!

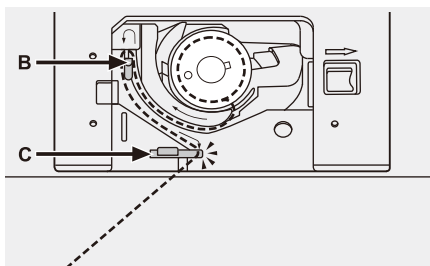

Húzza a szálát a nyíljelöléseknél a túlap szálvezetőjébe, tehát (B)-ről (C)-be!

A felesleges szál levágásához húzza vissza a szálát a vágópenge fölött a (C) pontban!

Zárja le a túlapfedelelet!

A felső szál befűzése

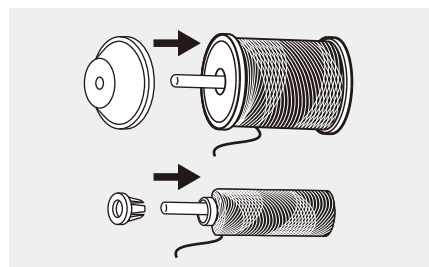
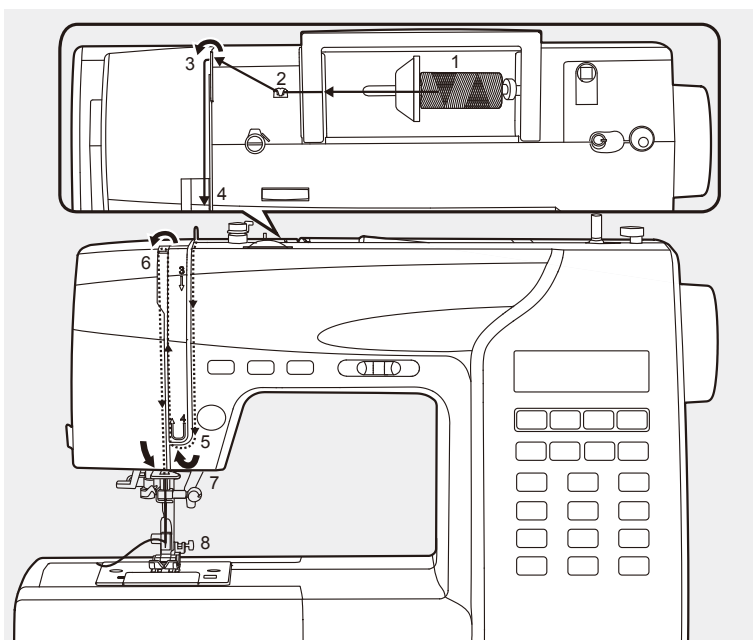

➡ Fontos:

Fontos a helyes befűzés, különben varrásproblémák léphetnek fel.

Helyezze a szálát és a spulnitartót a spulnitartó tuskére!

Kisebb cérnaspulni esetén a spulnitartót a kisebbik oldalával helyezze a spulni felé, vagy használja a kis spulnitartót!

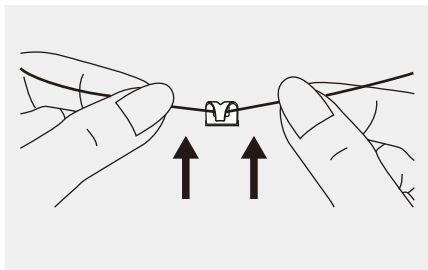

Húzza el a szálát az orsótól a felső szálvezetőn keresztül!

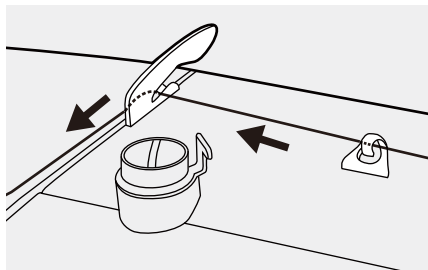

Vezesse el a szálát a szálvezető körül, majd húzza át az előfeszítő rugón, az ábra szerint!

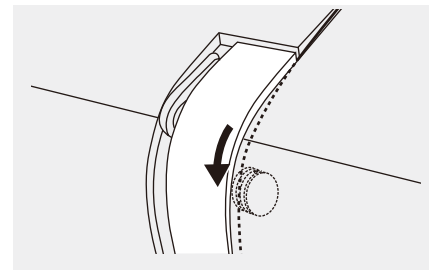

Fűzze be a feszítőmodult úgy, hogy a szálát az ezüsttárcsák között vezeti át!

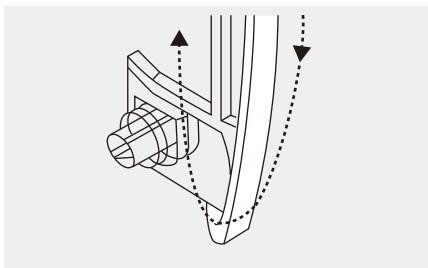

Ezután lefelé, és az ellenőrzőrugó-tartó körül.

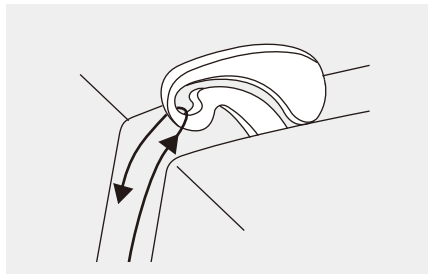

E mozgásnak legfelső pontján vezesse át a cérnát jobbról balra, át a szálemelőkar illesztőszemén, majd onnan újra lefelé.

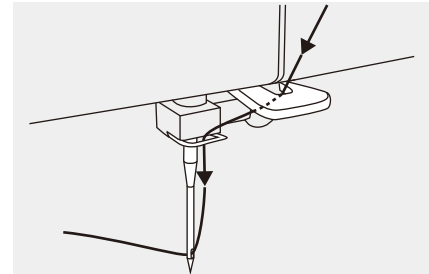

Most vezesse el a szálát a tűbilincs vékony megvezetője mögött!

Húzza át a szál végét a tűn, előlről hátrafelé, és húzzon ki kb. 10 cm szálát. Használja a tűbefűzőt a tű befűzésére!

A tűbefűző használata

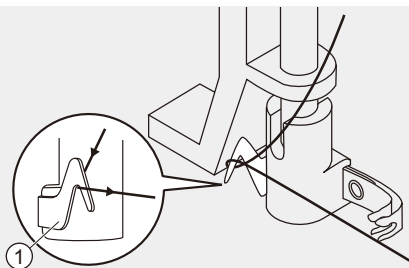

⚠ Figyelem:

Fordítsa a hálózati kapcsolót kikapcsolt helyzetbe („O”)!

Emelje a tűt a legmagasabb helyzetébe, majd engedje le a varrótalpat!

Vezesse át a cérnát a cérnavezető körül.

① Szálvezető

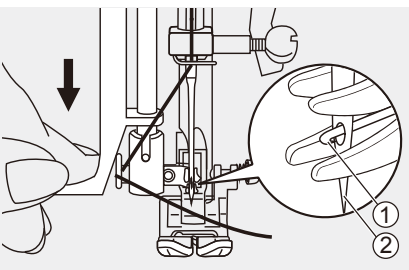

Nyomja a kart lefelé amennyire csak lehet.

A tűbefűző automatikusan a befűzési pozícióhoz fordul, a horogtű pedig áthalad a tű befűzőlyukán.

① Horogtű

② Tű

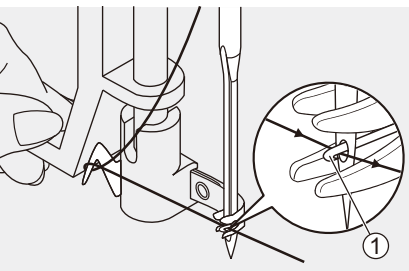

Húzza a cérnát a tű elé, és figyeljen arra, hogy az a huroktű alatt legyen.

① Horogtű

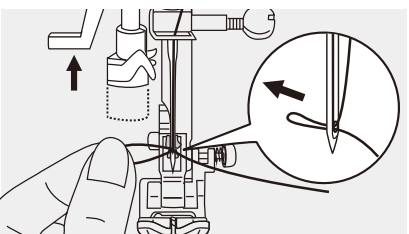

Tartsa a cérnát lazán, a kart pedig lassan engedje fel. A kampó megfordul és áthúzza a cérnát a tű befűzőlyukán, hurkot képezve.

Húzza át a cérnát a tű fokán.

A tű cseréje

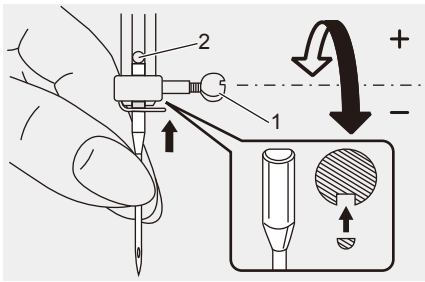

⚠ Figyelem:

A fenti műveletek végrehajtásakor kapcsolja le a főkapcsolót („O”)!

Rendszeresen cserélje a tűt, különösen akkor, ha kopás jelei mutatkoznak rajta, vagy a használata nehézkes.

A képes útmutató szerint helyezze be a tűt!

1. Forgassa el a kézikereket maga felé (az óramutató járásával ellentétes irányba), engedje le, majd emelje fel a tűt. Forgassa el a tű szorítócsavarját az óramutató járásával ellentétes irányban a tű eltávolításához! A szár lapos oldalának hátrafelé kell néznie!
2. Helyezze be a tűt, amilyen magasra csak lehet! Ezután húzza meg a tű bilincseit!

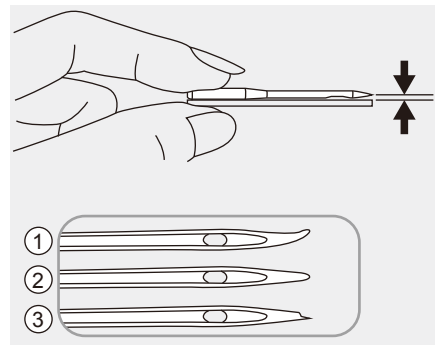

A tűnek tökéletes állapotúnak kell lennie.

Problémák léphetnek fel, ha:

- ① A tű görbe
- ② A tű tompa
- ③ a tű hegye sérült

A varrótalp cseréje / Emelje fel vagy engedje le a kelmeadagolót!

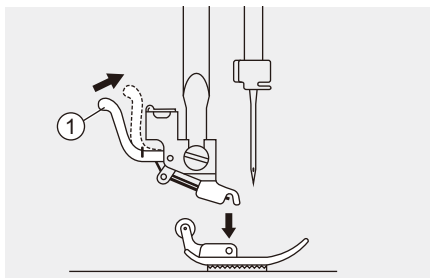

⚠ Figyelem:

A lenti műveletek végrehajtásakor kapcsolja le a főkapcsolót („O”)!

A szorítótalp eltávolítása:

Emelje fel a varrótalpat.

Nyomja meg az emelőkart, a varrótalp ekkor leválik.

- ① Kar

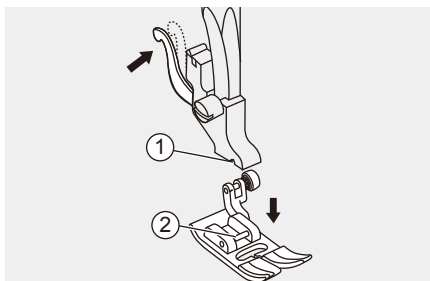

A varrótalp felszerelése

Engedje le a varrótalpartót, amíg a kivágás közvetlenül a csap fölé nem kerül!

Nyomja meg a kart!

A varrótalp automatikusan ráterhelődik.

- ① Kiszabott textília
- ② Tüske

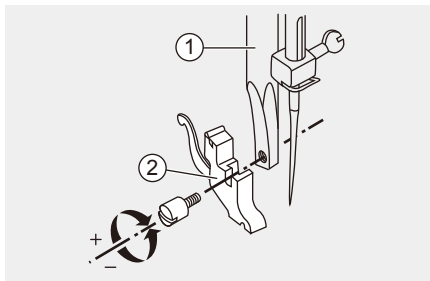

A varrótalpartó eltávolítása és behelyezése

Emelje fel a varrótalpszárat! Illessze a varrótalpartót a varrótalpszár bal alsó oldalához! Tartsa a varrótalpartót, majd húzza meg a csavart a csavarhúzóval!

- ① Varrótalpszár
- ② Varrótalpartó

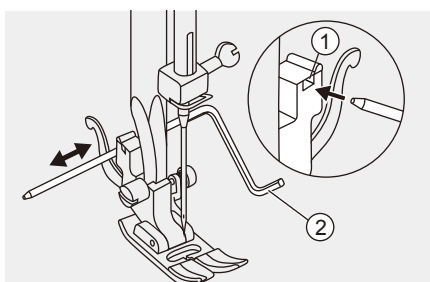

A varrásszélesség / steppelés-vezető rögzítése

Csatlakoztassa a varrásszélesség / steppelésvezetőt az ábrán látható módon a nyílásba! Igény szerint állítsa át szegélyezéshez, berakáshoz stb.!

- ① Rés
- ② Varrásszélesség / steppelésvezető

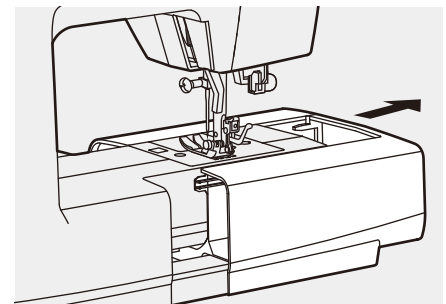

A kelmeadagoló beállítókar a varrógép talprészének hátsó oldalán található, amikor a varróasztal fel van nyitva.

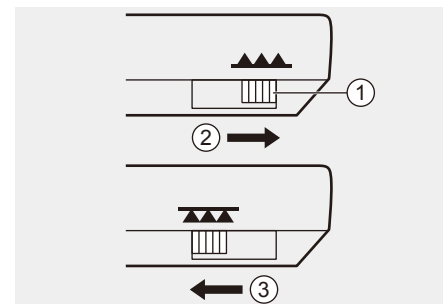

Emelje fel a varrótalpkart, majd csúsztassa el balra vagy jobbra

(jobbra, ha a gépet előlről nézzük) a kelmeadagoló pozícióbeállító karját, amely a gép hátulján helyezkedik el a gépalapon.

- ① A kelmeadagoló beállítókar (a varrógép hátulnézetéből)
- ② Felemelt pozíció
- ③ Leengedett pozíció

➡ Fontos:

A munka (pl. gombvarrás, szabadkaros stoppolás, hímzés és monogramozás) végeztével mozgítsa el a kelmeadagoló-vezérlőkart, hogy felemelje a kelmeadagolót!

Stitch Pattern		Width(mm)		Length(mm)		Presser Foot	Fuctions	
		Auto	Manual	Auto	Manual		Reverse	
Utility stitches	01		3.5	0.0~7.0	2.5	0.0~4.5	T	*
	02		0	0.0~7.0	2.5	0.0~4.5	T	*
	03		3.5	0.0~7.0	2.5	1.0~3.0	T	*
	04		3.5	1.0~6.0	2.5	1.0~3.0	T	*
	05		3.5	0.0~7.0	2.5	1.5~3.0	T	*
	06		5.0	0.0~7.0	2.0	0.3~1.0 1.0~4.5	T	*
	07		5.0	2.0~7.0	1.0	0.3~1.0 1.0~4.5	T	*
	08		5.0	2.5~7.0	2.5	1.0~3.0	A	*
	09		5.0	3.5~7.0	2.5	1.0~3.0	E	*
	10		5.0	3.5~7.0	2.5	1.0~3.0	T	*
	11		5.0	2.5~7.0	2.5	1.0~3.0	T	*
	12		5.0	2.5~7.0	2.5	1.0~3.0	T	*
	13		3.5	1.0~7.0	2.0	0.5~4.5	F	*
	14		3.5	1.0~7.0	2.0	0.5~4.5	T	*
	15		3.5	2.5~7.0	1.0	0.5~4.5	F	*
	16		3.5	2.5~7.0	1.0	0.5~4.5	T	*
	17		5.0	2.5~7.0	2.5	1.0~3.0	T	*
	18		7.0	2.5~7.0	2.5	1.0~3.0	A	*
	19		5.0	2.5~7.0	2.5	1.0~3.0	A	*
Buttonhole stitches	20		5.0	3.0~7.0	0.4	0.3~1.0	D	
	21		5.0	3.0~5.5	0.4	0.3~1.0	D	
	22		7.0	5.5~7.0	0.4	0.3~1.0	D	
Satin stitches	23		7.0	3.5~7.0	2.0	1.0~2.0	D	
	24		7.0	2.5~7.0	0.4	0.3~1.0	A	*
	25		7.0	2.5~7.0	0.4	0.3~1.0	A	*
	26		7.0	2.5~7.0	0.4	0.3~1.0	A	*
	27		7.0	2.5~7.0	0.4	0.3~1.0	A	*
	28		7.0	2.5~7.0	0.4	0.3~1.0	A	*
	29		7.0	2.5~7.0	0.4	0.3~1.0	A	*
	30		7.0	2.5~7.0	0.4	0.3~1.0	A	*
	31		7.0	2.5~7.0	0.4	0.3~1.0	A	*
	32		7.0	2.5~7.0	0.4	0.3~1.0	A	*
	33		7.0	2.5~7.0	0.4	0.3~1.0	A	*
	34		7.0	2.5~7.0	0.4	0.3~1.0	A	*
	35		7.0	2.5~7.0	0.4	0.3~1.0	A	*
	36		7.0	2.5~7.0	0.4	0.3~1.0	A	*
	37		7.0	2.5~7.0	0.4	0.3~1.0	A	*
	38		7.0	2.5~7.0	0.4	0.3~1.0	A	*
	39		7.0	2.5~7.0	0.4	0.3~1.0	A	*
Cross stitches	40		4.0	3.0~7.0	1.0	1.0~3.0	A	*
	41		6.0	3.0~7.0	1.0	1.0~3.0	A	*
	42		5.0	2.5~7.0	2.5	1.0~3.0	A	*
Quilt stitches	43		3.5	2.5~7.0	2.5	1.5~3.0	T	*
	44		3.5	2.5~7.0	2.5	1.5~3.0	T	*
	45		3.5	2.5~7.0	2.5	1.5~3.0	T	*
	46		4.0	2.5~7.0	2.0	1.0~4.5	T	*
	47		7.0	3.0~7.0	1.5	1.0~4.5	T	*
	48		5.0	3.0~7.0	3.0	1.5~3.0	A	*
	49		7.0	2.5~7.0	2.0	1.0~3.0	T	*
50		5.0	2.5~7.0	2.5	1.5~3.0	T	*	

Stitch Pattern		Width(mm)		Length(mm)		Presser Foot	Fuctions	
		Auto	Manual	Auto	Manual		Reverse	
Decorative stitches	51		5.0	2.5~7.0	2.5	1.5~3.0	T	*
	52		7.0	2.5~7.0	1.5	1.0~3.0	A	*
	53		7.0	2.5~7.0	2.5	1.0~4.5	T	*
	54		7.0	2.5~7.0	1.5	1.0~3.0	T	*
	55		7.0	3.5~7.0	2.0	1.0~3.0	T	*
	56		7.0	3.5~7.0	1.0	1.0~3.0	A	*
	57		5.0	2.5~7.0	1.0	1.0~4.5	T	*
	58		7.0	3.0~7.0	2.0	1.5~3.0	A	*
	59		5.0	2.5~7.0	2.0	2.0~3.0	A	*
	60		7.0	3.0~7.0	2.5	1.0~3.0	T	*
	61		7.0	2.5~7.0	2.0	1.5~3.0	T	*
	62		7.0	3.0~7.0	3.0	1.0~3.0	A	*
	63		7.0	2.5~7.0	3.0	2.0~3.0	A	*
	64		7.0	3.0~7.0	2.0	1.5~3.0	A	*
	65		7.0	2.5~7.0	2.0	1.0~3.0	A	*
	66		5.0	3.5~7.0	1.0	1.0~3.0	A	*
	67		7.0	3.0~7.0	2.5	1.5~3.0	T	*
	68		7.0	3.5~7.0	2.5	1.5~3.0	T	*
	69		5.0	2.5~7.0	2.0	1.0~3.0	T	*
	70		5.0	2.5~7.0	2.0	1.0~3.0	T	*
	71		6.0	2.5~7.0	3.0	1.0~3.0	T	*
	72		5.0	3.0~7.0	2.0	1.0~3.0	T	*
	73		5.0	3.0~7.0	1.5	1.5~3.0	T	*
	74		7.0	3.0~7.0	2.0	2.0~3.0	A	*
	75		7.0	2.5~7.0	1.5	1.0~3.0	A	*
	76		6.0	4.0~7.0	2.0	2.0~3.0	A	*
	77		5.0	4.0~7.0	1.5	1.0~3.0	A	*
	78		5.0	3.0~7.0	3.0	1.5~3.0	A	*
79		5.0	3.0~7.0	1.5	1.0~3.0	T	*	
80		5.0	2.5~7.0	2.0	1.0~3.0	T	*	

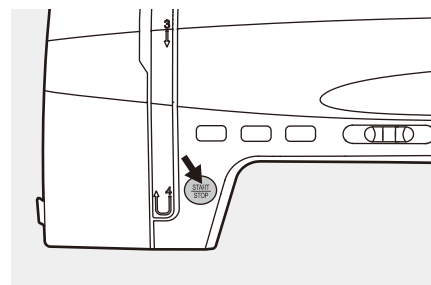
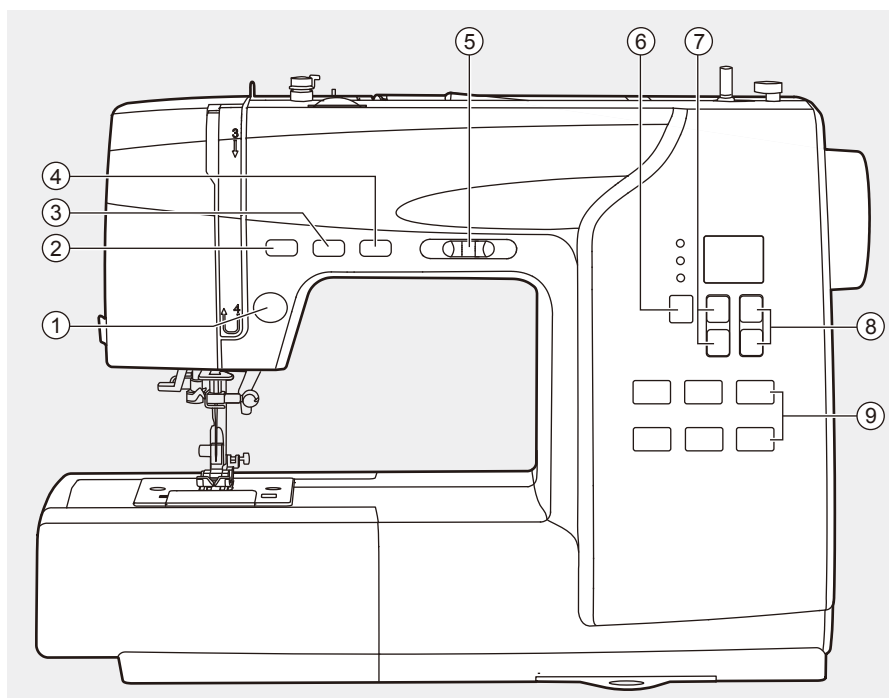

1. Start / Stop gomb

A gép elindul, amikor megnyomja a Start / Stop gombot; a gomb másodszori megnyomására leáll. A varrás kezdetén a gép lassan forog. A sebességkorlátozó beállítókarral vezérelheti a varrás sebességét. Ily módon szabályozópedál nélkül kezelheti a gépet.

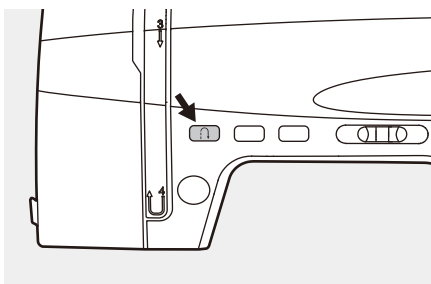

2. Varrásirányváltó gomb

A 01-06 minták kiválasztása esetén a gép hátramenetben varr alacsony sebességgel, ha a hátramenet gombot megnyomja. A gomb elengedése után a gép előremenetben varr. A 07-19, 24-80 minták kiválasztása esetén a gép megerősítő öltést varr, amint a hátramenet gombot megnyomja. A gomb elengedése után a gép előremenetben varr.

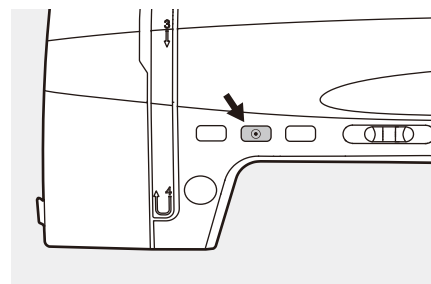

3. Automatikus zárolás gomb

Ha a varrás előtt megnyomja a gombot, a gép azonnal 3 rögzítőöltést varr. Amikor a 01-06 minták valamelyikét van varrjuk, a gép az Automatikus zárolás gomb megnyomásakor azonnal 3 záróöltést varr, majd automatikusan leáll.

Amikor a 07-19, 24-80 öltéseket varrjuk, a gép az Automatikus zárolás gomb megnyomásakor azonnal 3 záróöltést varr, majd automatikusan leáll. A funkció törlődik, ha ismét megnyomja a gombot, vagy másik öltést választ ki.

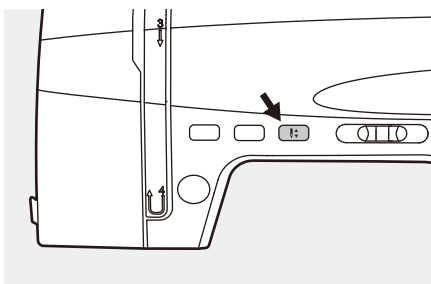

4. Tü fel / le pozíciókapcsoló gomb

Tü fel / le pozíciókapcsoló gombbal meghatározhatja, hogy a tü a legmagasabb vagy a legalacsonyabb helyzetben (az anyagban) álljon-e meg, amikor abbahagyja a varrást.

Fontos:

Varrás közben, a gomb funkciója nem aktív.

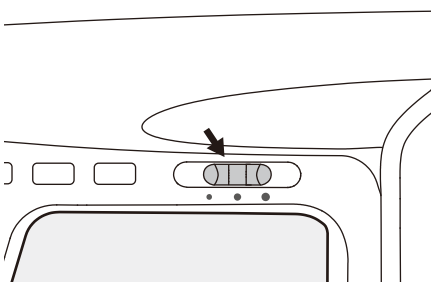

5. Sebességbeállító kar

A sebességkorlátozó beállítókarral vezérelheti a varrás sebességét. A sebesség növeléséhez csúsztassa jobbra a kart! A varrás sebességének csökkentéséhez csúsztassa balra a kart!

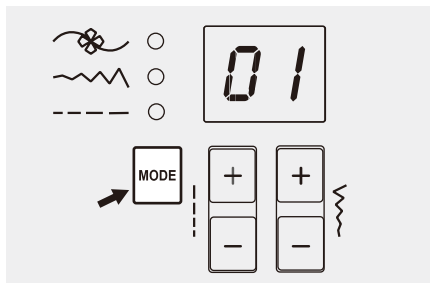

6. Üzem módváltó gomb

A LED a "☘" öltés üzemmódot jelzi, amikor a gépet bekapcsoljuk. A világítás sorrendben a öltések, az öltésszélesség és az öltéshossz üzemmódoknál gyullad ki.

☘ Segédprogram és dekorációs minta mód

80 minta közül választhat. A kívánt öltés (01 ~ 80) kiválasztásához használja az öltésszélesség és öltéshossz beállító gombokat!

~~~~ Öltésszélesség mód

Az öltésszélesség-beállító gombokkal állítsa be az öltés szélességét!

---- Öltéshossz-tárca

Az öltéshossz-beállító gombokkal állítsa be az öltés hosszát!

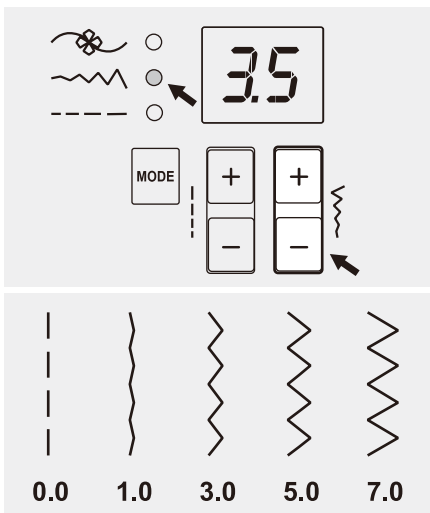

8. Öltésszélesség-állító gomb

Az öltés kiválasztásakor a gép automatikusan beállítja az ajánlott öltésszélességet (automatikus pozíció).

Ha az előre beállított öltésszélességet módosítani kell, miután a mintát kiválasztotta, nyomja meg az "MODE" üzemmód gombot, hogy az öltésszélesség pozícióhoz lépjen!

Keskenyebb öltéshez nyomja meg a "-" gombot! Szélesebb öltéshez nyomja meg a "+" gombot! Az öltés szélessége 0,0 és 7,0 között állítható. Bizonyos öltések szélessége korlátozott.

Ha a beállítás automatikus pozícióban van, a számkijelző háromszor villan.

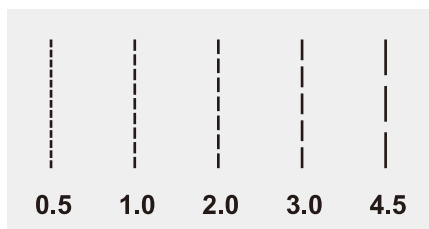
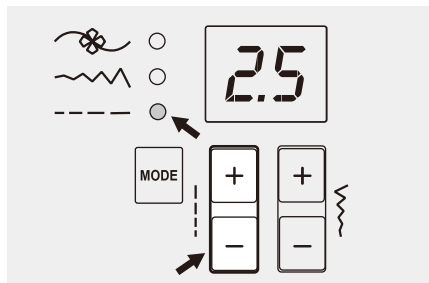

7. Öltéshosszállító gomb

Az öltés kiválasztásakor a gép automatikusan beállítja az ajánlott öltéshosszt (automatikus pozíció).

Ha az előre beállított öltéshosszt módosítani kell, miután a mintát kiválasztotta, nyomja meg az "MODE" üzemmód gombot, hogy az öltéshossz pozícióhoz lépjen!

Az öltés hosszának rövidítéséhez nyomja meg a "-" gombot! Hosszabb öltéshez nyomja meg a "+" gombot! Az öltések hossza 0,0 és 4,5 között állítható. Bizonyos öltések szélessége korlátozott.

Ha a beállítás automatikus pozícióban van, a számkijelző háromszor villan.

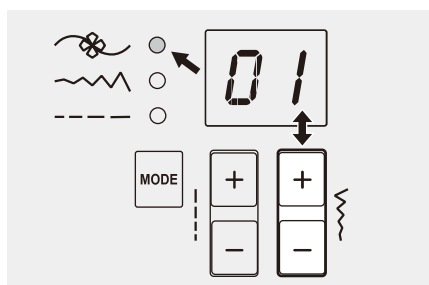

Öltések kiválasztása

Ha az ÜZEMMÓD öltés kiválasztásra van állítva, a "+" vagy "-" öltésszélesség-beállító gombok megnyomásával állíthatja az egység pozícióját 0 ~ 9 között.

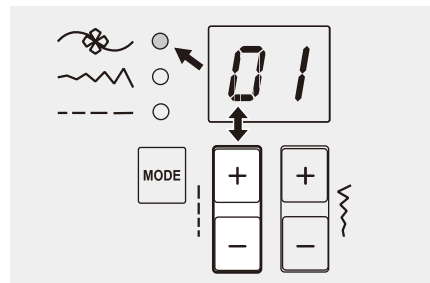

Öltések kiválasztása

Ha az üzemmódgomb mintára van állítva, nyomja meg a 0 ~ 8 fokozatú, "+" vagy "-" öltéshossz-beállító gombokat!

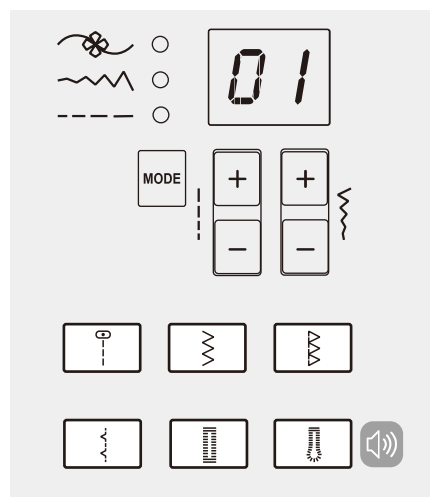

9. Közvetlen mintaválasztó gombok

Gyakran használt minták a közvetlen mintaválasztó gombokkal hívhatók elő. A közvetlen kiválasztógombok bármilyen üzemmódban működtethetők.

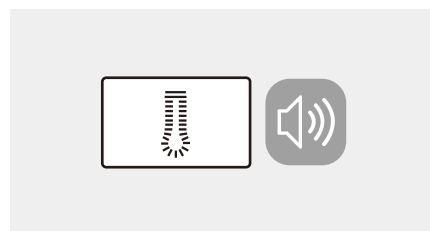

Hangjelzés gomb

Hangjelzés kikapcsolása:

Tartsa a Hangjelzés gombot 2 másodpercig nyomva: a gép rövid sípszóval jelzi, hogy a hangjelzés kikapcsolódott.

Hangjelzés bekapcsolása:

Halk üzemmódban tartsa a Hangjelzés gombot 2 másodpercig nyomva: a gép 2 rövid sípszóval jelzi, hogy a hangjelzés visszakapcsolódott.

NOTES

NOTES



www.service.veritas-sewing.com

